

Dimensioni scavi su anta in Legno
21x170x20mm

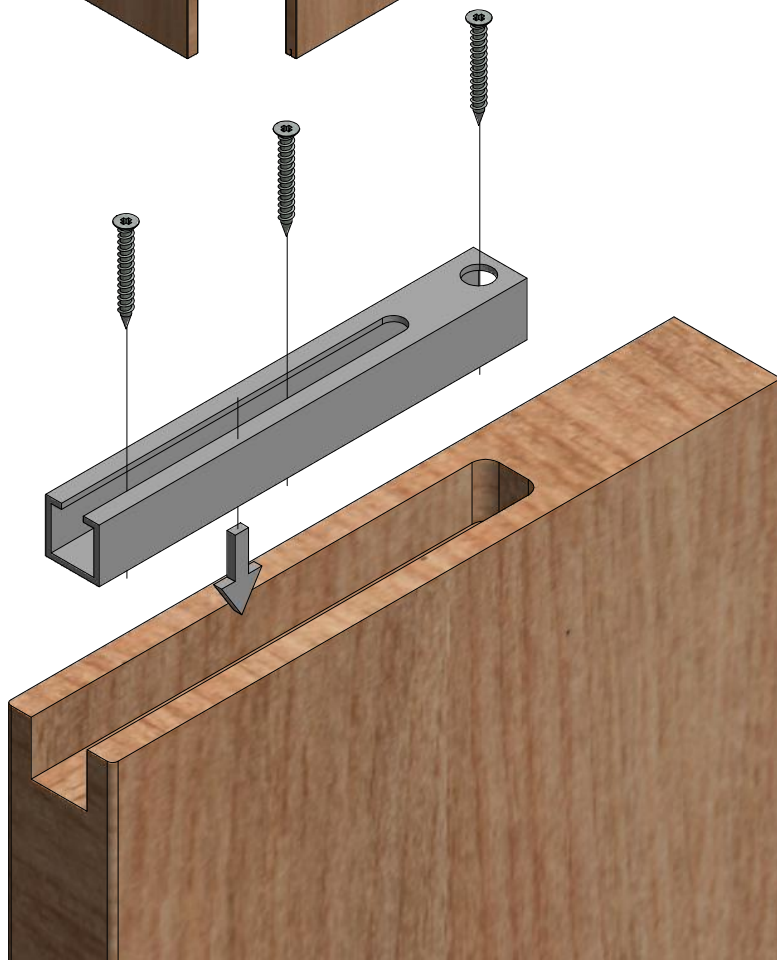

Fissare i supporti delle staffe
mediante viti fornite in dotazione

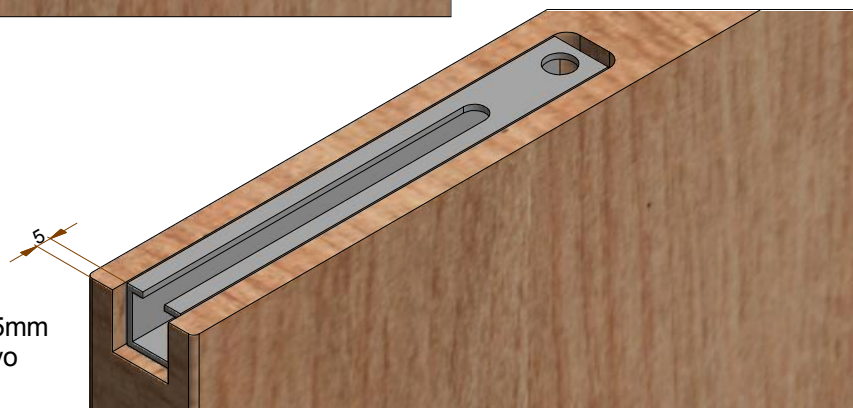

Fissare il supporto staffa a 5mm
dal bordo esterno dello scavo



inserire parzialmente la staffa nel supporto, lasciando libero il foro su cui inerire la vite M8x60, mediante l'utilizzo di una chiave esagonale da 6mm, avviare la stessa nel carrello, precedentemente inserito nella guida di scorrimento del controtelaio.

Regolare le due viti, anteriore e posteriore, fino alla regolazione ottimale del pannello porta.



Ultimata la regolazione in altezza del pannello, serrare il grano M4 posto sul lato della staffa, mediante una chiave esagonale da 2mm.



Ora inserire la staffa fino a fine corsa, mediante una chiave esagonale da 4mm, serrare la vite forntale per il bloccaggio della stessa.

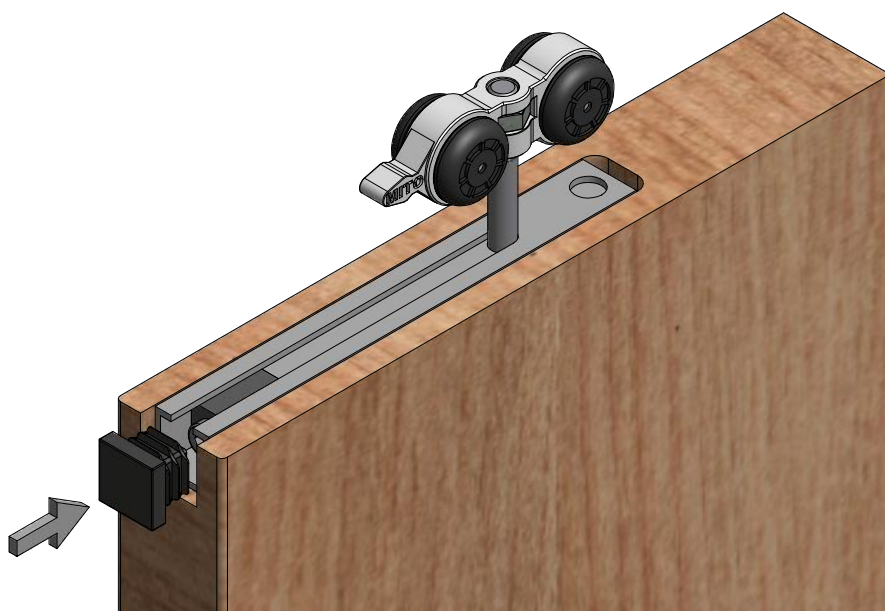
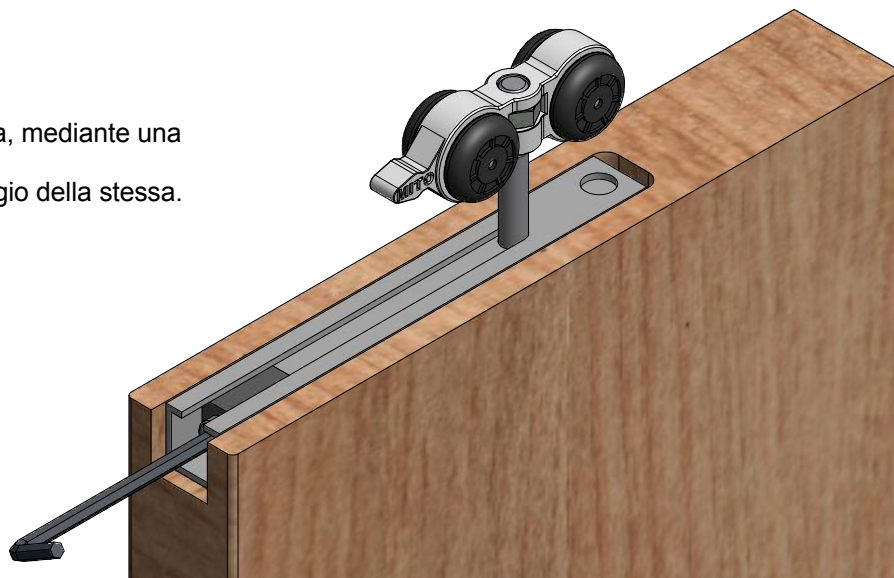

Inserire i tappi di finitura sul supporto staffa Anteriore e Posteriore.

